

# Lu X Light

LUX LIGHT SP. Z O.O., UL. DRAWSKA 62, 78-300 ŚWIDWIN, TEL./FAX: +48 94 36 559 78  
E-MAIL: BIURO@LUXLIGHT.PL, WWW.LUXLIGHT.PL  
NIP: 672-16-88-567, REGON:330591534

## HB-160 2xSLM LED



Oprawa typu High Bay wyposażona  
w Moduł LED  
(LED module) firmy PHILIPS  
Obudowa wykonana z aluminium  
Przesłona ze szkła hartowanego  
lub poliwęglanu  
Odbłyśnik wykonany z blachy  
aluminium o wysokim  
współczynniku odbicia  
Uchwyt z regulacją  
nachylenia oprawy  
Stopień szczelności IP65  
Zalecana wysokość montażu: 5-12m  
Zastosowanie: hale magazynowe  
produkcyjne, sportowe



High Bay type luminaire equipped  
with LED module from Philips  
Aluminium housing  
Diffuser of tempered glass or  
polycarbonate  
Reflector made of sheet aluminium  
of high reflection coefficient  
Bracket with inclination angle  
control  
IP rating IP65.  
Recommended mounting height:  
5-12m  
Application: warehouses and  
production facility, sports halls



Die Beleuchtung vom Typ High Bay  
ausgestattet mit LED-Module von  
PHILIPS.  
Gehäuse aus Aluminium.  
Optische Abdeckung - thermisch  
gehärtetes Glas oder Polycarbonat  
Reflektor - Alublech  
Neigungseinstellung.  
IP-Code: IP65.  
Empfohlene Montagehöhe: 5-12m  
Anwendung: Lager-, Produktions-  
und Sporthallen

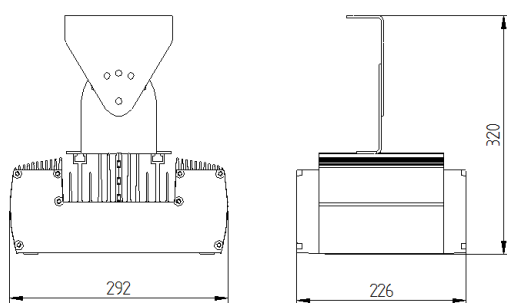

Nazwa oprawy (Luminaire name)	Moduł LED (LED module)	Moc (Wattage)	Strumień świetlny (Lumen output)	Temperatura barwowa (Colour temperature)	Współczynnik Ra (Colour Rendering Index)	Waga (Weight)
HB-160 2xSLM	Fortimo SLM 840 1211 L19 G5	102W	12000lm	4000 K	80	50 000 h